

グリーンポートテニスクラブ 8. 21

SINGLES TENNIS TOURNAMENT

- * 期 日 令和4年8月21日(日) 予備日ありません
- * 会 場 グリーンポートテニスクラブ 〒425-0052 焼津市田尻298-3
- * 試合方法 ノーアドバンテージ1セットマッチ 6-6タイブレーク
- * 使用球 ダンロップフォート
- * 参加料 1人 2,500円(当日払い。高校生以下 2,000円)

※ドロー作成後のキャンセルは参加料が必要です。

- * 注意事項
 - 試合予定時刻の10分前までにご来場ください。
 - ウォームアップはサービス4本のみです。
 - 参加者多数のためコンソレはありません。
 - 雨天のときは054-623-5511にて試合の有無をご確認ください。



Aクラス 1R=12時30分、2R=13時

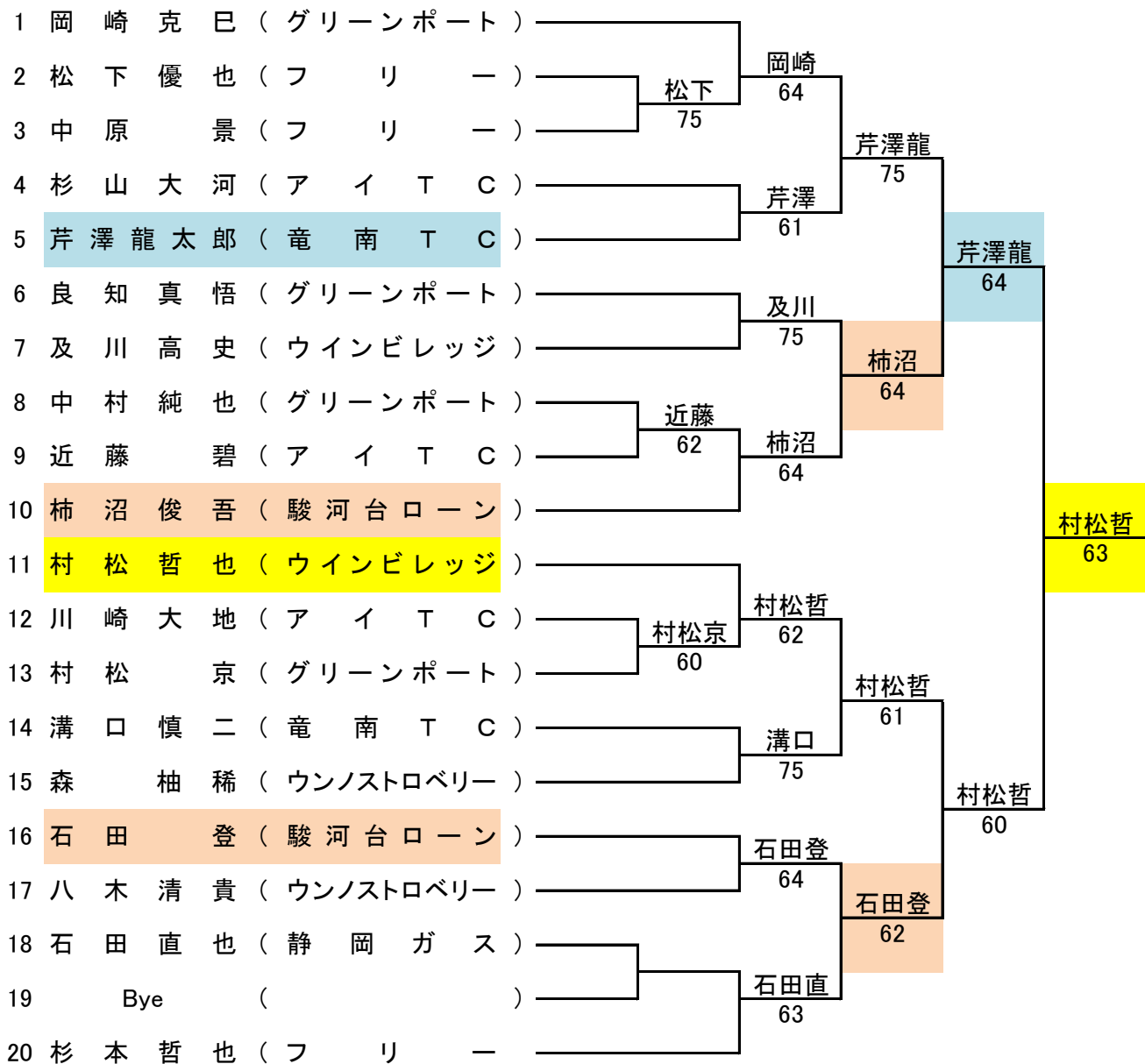

Bクラス 1R=11時、2R=11時30分

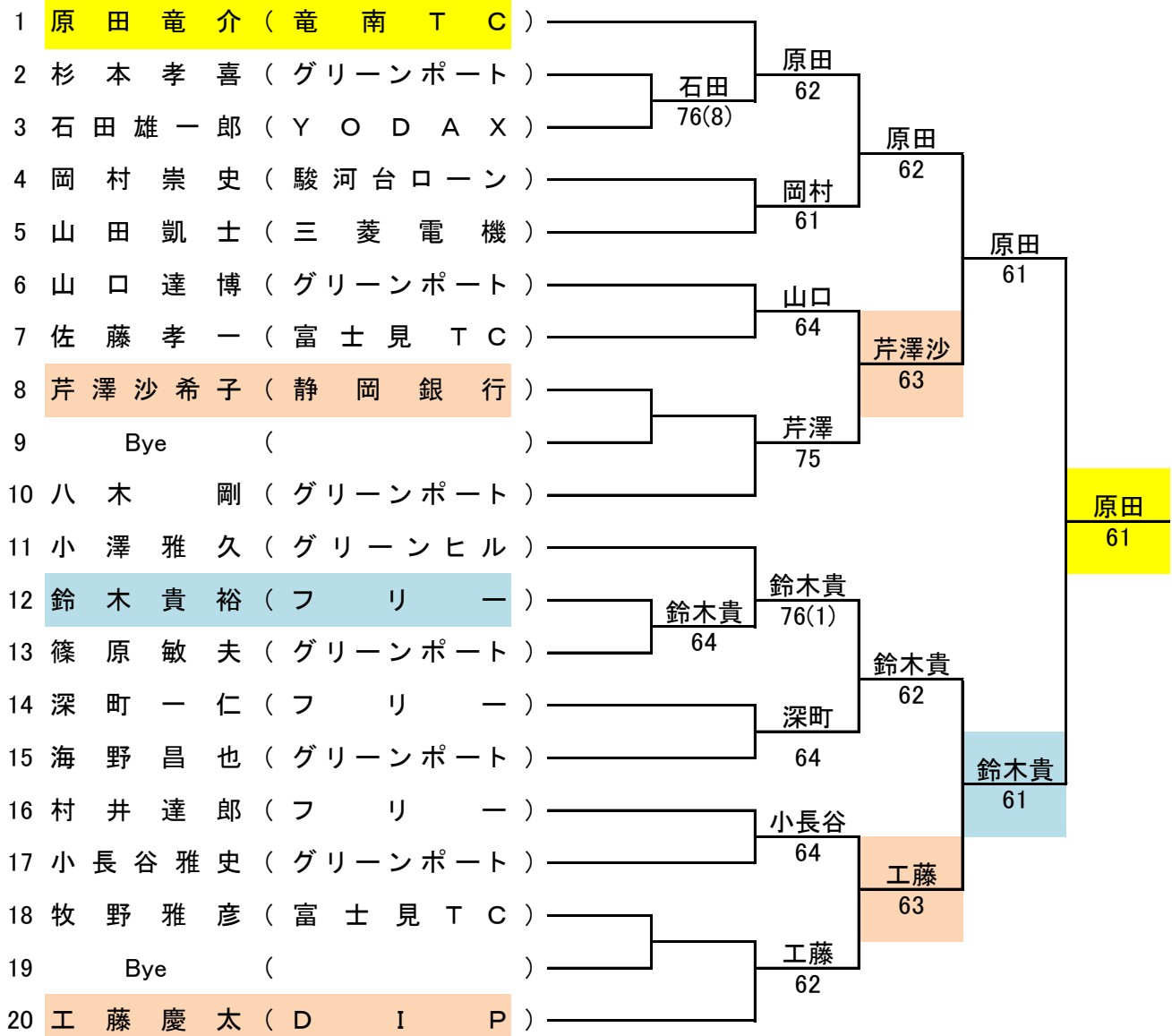

Cクラス

